

DOMINIKA KARAŚ¹
MARIA KŁYM
Instytut Psychologii
Uniwersytet Kardynała Stefana Wyszyńskiego w Warszawie
ŻANETA MARIA WASILEWSKA
DAGMARA RUSIAK
JAN CIECIUCH²
Wydział Psychologii
Wyższa Szkoła Finansów i Zarządzania w Warszawie

WYMIARY TOŻSAMOŚCI A SATYSFAKCJA Z ŻYCIA U STUDENTÓW I PRACUJĄCYCH

Identity dimensions and life satisfaction of students and workers

Abstract

The main aim presented study was to examine the relationships between satisfaction with life (Diener, 1984) and five identity dimensions distinguished by Luyckx (Luyckx, Goosens, Soenens, & Beyers, 2006, Luyckx et al., 2008): commitment making, identification with commitment, exploration in breadth, exploration in depth and ruminative exploration. The participants where 417 students and workers aged 19–17.

The results indicated significant relationships between identity dimensions and life satisfaction and also showed the differences between students and workers group: in student subsample significant appeared to be the connection between in breadth exploration and satisfaction with life, and in workers sub-sample the connections of life satisfaction and exploration in depth. Moreover, in both sub-samples the significant links between satisfaction with life and ruminative kind of exploration were reported. It was also found, that identification with commitment mediates the relation of commitment making and life satisfaction.

Key words: identity, satisfaction with life, exploration, commitment, mediation analysis

¹ Adres do korespondencji: dominika.karas@gmail.com

² Praca naukowa ostatniego autora finansowana ze środków Narodowego Centrum Nauki przyznanych na podstawie decyzji numer DEC-2011/01/D/HS6/04077.

1. KSZTAŁTOWANIE SIĘ POCZUCIA TOŻSAMOŚCI

Terminu „tożsamość ego” użył po raz pierwszy Erik Erikson (2004), którego zdaniem poczucie tożsamości opiera się na postrzeganiu własnej stałości w czasie, przy jednoczesnej świadomości, że inne osoby również rozumieją i postrzegają tę stałość. Owo poczucie kształtuje się przez całe życie, jednak okresem krytycznym dla jego rozwoju jest dorastanie, kiedy to młody człowiek staje wobec piątego z eriksonowskich kryzysów: „tożsamość a rozproszenie tożsamości”. Rozwiązanie tego dylematu prowadzi do spójnego sposobu zachowania się w różnych sytuacjach życiowych. Brak stabilnego poczucia tożsamości prowadzi z kolei do problemów w rozwiązywaniu następnych kryzysów rozwojowych, m.in. nawiązywaniu relacji opartych na intymności (Erikson, 2004).

Najbardziej znanym kontynuatorem myśli Eriksona jest James Marcia. Marcia (1966), operacjonalizując teorię Eriksona, wyróżnił dwa procesy konstytuujące formowanie się poczucia tożsamości: poszukiwanie (zwane również czasem kryzysem) oraz zaangażowanie. Poszukiwanie jest pierwszym etapem kształtowania się tożsamości i polega na aktywnym eksplorowaniu różnych możliwości działania, w oparciu zarówno o własne zasoby, jak również te dostępne w otoczeniu. Poszukiwanie ma na celu orientację w otaczającym środowisku i wybór działania odpowiadającego własnym celom i wartościom. Drugi proces formowania się poczucia tożsamości to zaangażowanie, czyli świadoma decyzja dotycząca wyboru działań życiowych, jak również przyjęcie odpowiedzialności za własne postępowanie. Na podstawie obecności lub braku procesów poszukiwania i zaangażowania, Marcia (1966) wyróżnił cztery statusy tożsamości: tożsamość rozproszoną, nadaną, matoryjną i osiągniętą. Marcia (1966) podkreślał, że tożsamość osiągnięta wyrasta z doświadczenia poszukiwania, po którym następuje zaangażowanie się w obszary rzeczywistości społecznej: m.in. światopoglądowy i zawodowy.

Jednym z rozwinięć modelu kształtowania tożsamości Marcii jest koncepcja Luyckxa (Luyckx, Goossens, Soenens i Beyers, 2006; Luyckx i in., 2008), na której oparto badania prezentowane w niniejszym artykule. Teoria Luyckxa koncentruje się wokół procesów charakteryzujących rozwój poczucia tożsamości i podkreślona jest w niej aktywna, podmiotowa rola jednostki w tworzeniu lub odkrywaniu własnej tożsamości (Vignoles, Schwartz, Luyckx, 2011). Procesami tożsamościowymi nazywane jest poszukiwanie potencjalnych celów, wartości i przekonań, angażowanie się w nie lub proces rozważania innych możliwych opcji wyboru (Luyckx, i in. 2011).

Uznając, że opisane przez Marcie dwa procesy nie są wystarczające, żeby precyzyjnie opisać tak złożony proces, jakim jest formowanie się poczucia tożsamości, Luyckx zaproponował pięć wymiarów. Są to dwa rodzaje zaangażowania: podjęcie zaangażowania (*commitment making*) i identyfikacja z zaangażowaniem (*identification with commitment*) oraz trzy rodzaje poszukiwania: poszukiwanie szerokie (*exploration in breadth*), poszukiwanie głębokie (*exploration in depth*) i poszukiwanie ruminacyjne (*ruminative exploration*). Do pomiaru wyróżnionych przez siebie wymiarów, Luyckx wraz ze współpracownikami (Luyckx i in., 2008) stworzyli narzędzie *Dimensions of Identity Development Scale (DIDS)*, wykorzystane również w badaniach przedstawionych w niniejszym artykule.

Brzezińska i Piotrowski (2010), autorzy jednej z polskich adaptacji kwestionariusza DIDS, zaproponowali nieco inne nazwy wyszczególnionych wymiarów. Wymiary zaangażowania nazwali: *podejmowaniem zobowiązania* i *identyfikacją z zobowiązaniem*, a trzy wymiary poszukiwania nazwali: *eksploracją „wszerz”*, *eksploracją „w głąb”* oraz *eksploracją ruminacyjną* (Brzezińska, Piotrowski, 2010). Spójność terminologiczna jest cenną wartością, jednak zdecydowaliśmy się na zaproponowanie nieco odmiennych polskich nazw, z pięciu następujących powodów:

1. Badania wykorzystujące nowe modele tożsamości, które wyrosły na gruncie Marcii, nie były dotychczas w Polsce zbyt często prowadzone. W pierwszym okresie badań i rozwoju modeli współwystępowanie kilku nazw może w naturalny sposób doprowadzić do dyskusji i wyboru najlepszego zestawu.
2. Chcieliśmy pozostać w dotychczasowej tradycji nazywania wymiarów proponowanych przez Marcję, dlatego zdecydowaliśmy się na używanie określenia *zaangażowanie*, a nie *zobowiązanie* (Oleszkowicz, Senejko, 2011).
3. Chcieliśmy zadbać o spójność polskich nazw w różnych modelach tożsamości. W modelu Berzonsky'ego (2011) jest wymiar *zaangażowania* (*commitment*), którego nazwa jest już w Polsce dość ugruntowana (Oleszkowicz, Senejko, 2011). Określenie *zaangażowanie* wydaje się też lepszym określeniem dla tego wymiaru w modelu Meeusa (Crocetti, Rubini, Luyckx, Meeus, 2008).
4. Zdecydowaliśmy się konsekwentnie używać polskie określenie *poszukiwanie*, a nie *eksploracja*.
5. Określenia poszukiwania *wszerz* i *w głąb* wydają się nam nieco wbrew potocznej intuicji językowej, dlatego wprowadziliśmy epitety *szerokie* i *głębokie*.

W ujęciu Luyckxa (Luyckx i in., 2006, 2008) podjęcie zaangażowania oznacza wybór rzeczywiście podjęty przez jednostkę w danej dziedzinie. Identyfikacja z zaangażowaniem, to stopień identyfikacji, utożsamienia się ze swoimi wyborami, a także stopień w jakim jednostka ma poczucie realizacji własnego potencjału oraz pewności, że wybory były właściwe. Poszukiwanie szerokie oznacza proces zbierania informacji o różnych możliwych alternatywach, który prowadzi do wyboru i podjęcia zaangażowania. Poszukiwanie głębokie jest z kolei procesem zbierania przez osobę informacji dotyczących podjętych przez nią, aktualnych wyborów i zaangażowań. Poszukiwanie ruminacyjne jest bez wątpienia negatywnym aspektem formowania się poczucia tożsamości – wiąże się ono z natężeniem obaw i problemami z podjęciem jakiegokolwiek zaangażowania. Może ono przybrać kształt niepokoju o przyszłość, nieustannego myślenia o tym, co chce się robić w życiu oraz trudności w określeniu własnych celów, co może prowadzić do zmniejszenia jakości życia (Brzezińska, Piotrowski, 2011).

Brzezińska i Piotrowski (2011) przedstawiają pięciowymiarowy model na przykładach z życia codziennego: w pierwszej kolejności następuje faza poszukiwania szerokiego, w której to młody człowiek próbuje, zgodnie ze swoimi wartościami, przekonaniem i stylem życia, odnaleźć obszar, w który może i chce zainwestować swój czas, uwagę, energię i ewentualne środki materialne. Jeśli jakiś obszar w sposób szczególnie przykuje jego uwagę – podejmuje zaangażowanie. Młody człowiek zawęży wtedy swoje poszukiwania do tego konkretnego obszaru, w który się zaangażował i przechodzi do fazy poszukiwania głębokiego: pogłębia wiedzę i zdobywa

informacje z zakresu obszaru, który właśnie wybrał; sprawdza, czy rzeczywiście obszar ten odpowiada jego systemowi wartości. Jeśli tak jest, następuje ostatnia faza – identyfikacji z zaangażowaniem. Na tym etapie młody człowiek zyskuje poczucie pewności, że dokonane wybory są dla niego odpowiednie, mówiąc innymi słowy: utożsamia się z nimi.

W tradycji badań z zakresu psychologii rozwojowej proces formowania się poczucia tożsamości ujmowano zwykle jako charakterystyczny głównie dla okresu dorastania. Jednak ostatnimi laty badacze coraz częściej zwracają uwagę na rolę innych okresów, a zwłaszcza okresu stającej się dorosłości (*emerging adulthood*, Arnett, 2000) jako czasu przedłużonego moratorium tożsamościowego. Również Brzezińska, Appelt i Ziółkowska (2008) w zaproponowanym przez siebie podziale życia człowieka na okresy zwane erami, podkreślają, że dopiero wczesna, środkowa i późna dorosłość (era IV) mają największe znaczenie dla kształtowania się poczucia tożsamości, a w okresie adolescencji następuje jedynie formowanie się jego zrębów.

Luyckx ze współpracownikami (Luyckx i in., 2006, 2008) również zwracają uwagę, że osiągnięcie stabilnego poczucia tożsamości nie musi być faktem nieodwracalnym – można więc przypuszczać, że proces ten nie zamyka się jedynie w okresie dorastania. Dlatego też w prezentowanych poniżej badaniach, przedmiotem zainteresowania stało się formowanie się poczucia tożsamości w okresie dorastania oraz wczesnej dorosłości.

Proces kształtowania się tożsamości wiąże się z wchodzeniem młodego człowieka w świat ludzi dorosłych, a także zmaganiem się z oczekiwaniami ze strony otoczenia, które nie zawsze idą w parze z własnymi planami, celami i wartościami. Owo zmaganie się może wywołać poczucie zagubienia w sieci dostępnych wyborów i kształtowaniu własnego Ja (Wojciechowska, 2011), a także bez wątpienia ma wpływ na poznawczą i emocjonalną ocenę własnego życia, a co za tym idzie – satysfakcję z życia, jako jeden z elementów dobrostanu psychicznego.

2. POCZUCIE TOŻSAMOŚCI A DOBROSTAN

Pojęcie dobrostanu psychicznego bywa używane w literaturze w różnych znaczeniach (Wojciechowska, 2011). Porządkując sposoby rozumienia dobrostanu, można odwołać się do dwóch tradycji filozoficznych zakorzenionych w starożytności: nurtu hedonistycznego i eudajmonistycznego (Ryff, 1989; Waterman i in., 2010; Wojciechowska, 2011). Według pierwszego podejścia, można uznać dobrostan za pozytywny stan psychiczny, który przejawia się wysokim poziomem satysfakcji z różnych obszarów życia, przewagą uczuć pozytywnych nad negatywnymi i poczuciem uogólnionego szczęścia. Zgodnie zaś z nurtem eudajmonistycznym, dobrostan wynika nie tylko z aktualnego doznawania zadowolenia, ale przede wszystkim z działania człowieka, ukierunkowanego na realizację własnego potencjału (Ryff, 1989; Waterman i in., 2010; Wojciechowska, 2011).

Ujęciem, na którym oparto przedstawione poniżej badania jest koncepcja dobrostanu subiektywnego Dienera (Diener, 1984; Diener, Emmons, Larsen, Griffin, 1985). W ujęciu dobrostanu subiektywnego nie rozróżnia się między eudajmonistycznymi a hedonistycznymi formami poczucia szczęścia (Waterman, 2011), po-

nieważ nie wskazuje się na jego źródła, choć czasem teoria Dienera bywa zaliczana do ujęć wywodzących się z tradycji hedonistycznej (Czapiński, 2012). W koncepcji dobrostanu subiektywnego szczęście jest samym w sobie celem życia, natomiast w nurcie eudajmonistycznym jest jedynie swoistym produktem ubocznym rozwoju i rozwoju własnych potencjałów.

Termin dobrostan subiektywny odnosi się do tego, jak ludzie oceniają swoje życie (Diener, 1984). Ocena ta może opierać się na ogólnym poczuciu satysfakcji z życia oraz poczuciu spełnienia, ale również na ocenie poszczególnych aspektów życia człowieka (na przykład małżeństwa czy pracy), a także na bazie aktualnych odczuć (doświadczenia pozytywnych emocji, które wyrastają z pozytywnej oceny przeżytych doświadczeń oraz braku emocji negatywnych). Pojęcie dobrostanu subiektywnego może zawierać takie aspekty jak samoocena, radość czy poczucie spełnienia, jednak kluczem jest własna, indywidualna ocena swojego życia przez człowieka. Jest to odpowiedź na pytanie: „Czy jestem zadowolony ze swojego życia?”.

Dobrostan subiektywny zawiera komponenty afektywne (pozytywny i negatywny afekt) oraz poznawcze (satysfakcja/zadowolenie z życia). Do pomiaru poznawczego aspektu dobrostanu subiektywnego Diener zaproponował Skalę Satysfakcji z Życia (*Satisfaction With Life Scale*, SWLS; Diener, Emmons, Larsen, Griffin, 1985). Skala SWLS została wykorzystana w niniejszych badaniach.

Dobrostan subiektywny wykazuje się związkami z cechami osobowości (pozytywnie łączy się z ekstrawersją zaś negatywnie z neurotyzmem) i samooceną. Badano również jego związki z szeregiem innych zmiennych, jak np.: poziom inteligencji, wykształcenie, wiek, zdrowie, posiadanie celów w życiu (Diener, 1999). Podkreśla się jednak, że nie ma jednej odpowiedzi na to, co przyczynia się do satysfakcji z życia, gdyż wpływ na nią ma wiele zmiennych, a także złożone relacje kulturowe, osobowościowe i środowiskowe (Diener, 1999).

Dogłębne zbadanie związków pomiędzy procesem kształtowania się tożsamości a dobrostanem w jego różnych aspektach (w tym z satysfakcją z życia) wydaje się szczególnie ważne, gdyż już Erikson (2004) pisał, że rozwój poczucia tożsamości jest subiektywnie odczuwany przez człowieka, jako poczucie „psychospołecznego dobrostanu” (*sense of psychosocial well-being*), a skuteczne pokonanie kryzysów niesie ze sobą wypracowanie szeregu sił, które pozwalają ludziom lepiej sobie radzić z wymaganiami psychospołecznymi.

Wyniki podejmowanych dotychczas badań (szerzej opisane w dalszej części niniejszego artykułu), dotyczących związków wymiarów tożsamości zarówno z cechami osobowości, jak i różnymi aspektami dobrostanu psychicznego, wskazują na potrzebę dalszych badań powiązań między tymi wymiarami.

W badaniach dotyczących kształtowania poczucia tożsamości, wywodzących się z teorii Marcii, dowiedziony został związek wyróżnionych przez niego wymiarów z szeregiem zmiennych osobowościowych i społecznych. Osoby o wysokim nasileniu poszukiwania i zaangażowania prezentowały najbardziej adaptacyjny profil osobowości (najwyższą ekstrawersję, ugodowość, sumiennność i otwartość na doświadczenia, a także najmniejszy poziom psychologicznych problemów, Crocetti,

Rubini, Meeus, 2008; Crocetti, Rubini, Luyckx, Meeus, 2008). Osoby takie rzadziej wykazywały się reakcjami lękowymi czy depresyjnymi (Luyckx i in., 2007).

Osoby o wysokim zaangażowaniu, przy jednoczesnym braku poszukiwania, z jednej strony wykazują się małą liczbą problemów psychospołecznych, ale z drugiej mniejszą ugodowością, sumiennością i otwartością na doświadczenia (Crocetti, Rubini, Meeus, 2008; Crocetti, Rubini, Luyckx, Meeus, 2008).

Osoby o wysokim poszukiwaniu, lecz braku zaangażowania, wykazały się niższym poziomem cech osobowości adaptacyjnej (Crocetti, Rubini, Meeus, 2008), podobnie jak osoby charakteryzujące się brakiem zaangażowań i nie eksplorujące tożsamościowych alternatyw, które dodatkowo cechowały się również największą liczbą symptomów depresyjnych i niskim oczekiwaniem sukcesu (Luyckx i in., 2008).

W badaniach Luyckxa i współpracowników (Luyckx i in., 2006, 2008) wykazano, że podjęcie zaangażowania i identyfikacja z zaangażowaniem są dodatnio skorelowane z poziomem przystosowania społecznego, pozytywnymi relacjami z rodziną, a ujemnie z symptomami depresyjnymi i zażywaniem substancji psychoaktywnych. Poszukiwanie głębokie okazało się być dodatnio skorelowane z przystosowaniem, zaś szerokie z niedostosowaniem, symptomami depresyjnymi i konfliktami interpersonalnymi. Poszukiwanie ruminacyjne okazało się być dodatnio skorelowane z wysokim poziomem symptomów depresyjnych, niepokojem i niską samooceną. Poszukiwanie głębokie oraz szerokie wykazały związek z wysokim poziomem autorefleksji, natomiast nie okazały się być powiązane z samooceną, objawami depresyjnymi i niepokojem.

W ostatnio przeprowadzonych badaniach (Karaś, Klym, Ciecuch, 2012; Karaś, Ciecuch, Negru, Crocetti, 2012) wykazano również istotną rolę trzech wymiarów tożsamości nawiązujących do koncepcji Meeusa dla osiągnięcia dobrostanu psychicznego w jego różnych aspektach: satysfakcji z życia, dobrostanu społecznego oraz dobrostanu eudajmonistycznego. Badania te nie tylko podkreśliły wagę procesu kształtowania się poczucia tożsamości dla osiągnięcia dobrostanu, ale również wskazały na różnice pomiędzy wpływem na dobrostan poszczególnych procesów tożsamościowych, a różnice zależne od statusu osoby badanej (pracujący vs studenci) oraz różnice międzykulturowe.

Choć w literaturze na plan pierwszy wysuwają się koncepcje z nurtu nawiązującego do teorii Marcii, to jednak brakuje badań, które łączyłyby najszerzej jak dotąd opracowanie tej koncepcji – model pięciowymiarowy – z zagadnieniem poczucia satysfakcji z życia.

3. PROBLEM BADAŃ WŁASNYCH

W niniejszych badaniach podjęta została próba zbadania związków wymiarów tożsamości wyróżnionych przez Luyckxa i współpracowników (Luyckx, Goossens, Soenens i Beyers, 2006; Luyckx i in., 2008) z satysfakcją z życia, będącą poznawczym aspektem dobrostanu subiektywnego (Diener, 1984; Diener, Emmons, Larsen, Griffen, 1985) wśród studentów oraz osób pracujących.

Badaniom poddano osoby w okresie późnego dorastania oraz wczesnej dorosłości. We współczesnej psychologii rozwojowej często podkreśla się, że wiek nie jest

zmienną, która w wystarczający sposób porządkuje zjawiska charakterystyczne dla danych okresów rozwojowych (Trempała, 2012). Dawniej ważne rozwojowo zadania w życiu człowieka były ściśle przypisane do danego okresu rozwojowego (np. podjęcie studiów, wiek urodzenia pierwszego dziecka, przejście na emeryturę itd.). Dzisiaj obserwowana jest dużo większa płynność granic między okresami rozwojowymi oraz podejmowanie zadań rozwojowych właściwych dla danego okresu również w innych okresach (np. podejmowanie studiów w okresie dorosłości). Jednym z zadań rozwojowych okresu wczesnej dorosłości jest podjęcie stałej pracy. W nawiązaniu do wskazania przez Marcie (1966) na wagę sfery zawodowej dla kształtowania się poczucia tożsamości, wydaje się, że podjęcie stałej pracy (rozumianej jako takiej, która stanowi podstawowe źródło utrzymania) w tym okresie różnicuje poziom podjęcia zaangażowania (podjęcie stałej pracy jest przejawem konkretnego zaangażowania) oraz eksploracji szerokiej (przeszukiwanie różnych alternatyw, ale bez angażowania się w żadną z nich). W związku z tym postawiono następującą hipotezę:

Hipoteza 1. Osoby pracujące charakteryzują się wyższym poziomem podjęcia zaangażowania, natomiast osoby studiujące – wyższym poziomem poszukiwania szerokiego.

Realizacja zadania rozwojowego, jakim jest podjęcie stałej pracy przyczyniać się może do wzrostu satysfakcji z życia. Zarazem jednak, podjęcie pracy wiązać się może z dodatkowymi obowiązkami, źródłami stresu i mniejszą ilością czasu na inne zajęcia, co jest tym bardziej dotkliwie, jeśli badani dodatkowo uczą się lub studiują. Biorąc powyższe pod uwagę, nie oczekiwano różnicowania w zakresie satysfakcji z życia między osobami pracującymi a uczącymi się.

Poszukiwanie ruminacyjne jest w ujęciu Luyckxa i współpracowników (Luyckx i in., 2008) dezadaptacyjnym aspektem poszukiwania, który wiąże się z obniżeniem jakości życia, niezależnie od innych czynników. W związku z tym sformułowano następującą hipotezę:

Hipoteza 2. Poszukiwanie ruminacyjne jest negatywnie związane z satysfakcją z życia zarówno u osób studiujących, jak i pracujących.

W niniejszych badaniach oczekiwano również, że podjęcie stałej pracy, jako realizacja jednego z zadań rozwojowych, może w istotny sposób różnicować związek wymiarów poszukiwania z satysfakcją z życia. Studenci, którzy nie podjęli stałej pracy, mogą czerpać satysfakcję z poszukiwania szerokiego, sprawdzania różnych możliwości, wyborów, alternatyw. Inna jest sytuacja osób w podobnym wieku, które podjęły pracę (nawet jeśli studiują). Poszukiwanie szerokie, jako źródło satysfakcji z życia, ustępuje miejsca poszukiwaniu głębokiemu, czyli poszukiwaniu i pogłębianiu informacji na temat podjętego zaangażowania. Postawiona została zatem następująca hipoteza:

Hipoteza 3. Poszukiwanie szerokie wiąże się z satysfakcją z życia u osób studiujących. Poszukiwanie głębokie wiąże się z satysfakcją z życia u osób pracujących.

Wszystkie wymiary tożsamości w modelu Luyckxa i współpracowników (Luyckx i in., 2006, 2008) dotyczą sfery planów na przyszłość. W takim ujęciu fakt podjęcia pracy może być jednym z elementów podjęcia zaangażowania, ale nie jedynym. W dotychczasowych badaniach (przedstawionych powyżej) zaangażowa-

nie zwykle wiązało się z różnymi formami pozytywnego funkcjonowania psychospołecznego, więc zasadne wydaje się oczekiwanie, że również wiązać się będzie z satysfakcją z życia, niezależnie od faktu podjęcia pracy. Zarazem jednak, na gruncie modelu Luyckxa, w którym wyróżnione są dwa wymiary zaangażowania (podjęcie zaangażowanie oraz identyfikacja z zaangażowaniem), oczekiwać można ich zróżnicowanego związku z satysfakcją z życia. Samo podjęcie zaangażowania nie musi oznaczać zadowolenia z decyzji, zatem nie musi oznaczać wzrostu satysfakcji z życia. Kluczową rolę odgrywać może identyfikacja z zaangażowaniem. Dopiero takie podjęcie zaangażowania, z którym dana osoba się utożsamia, które ocenia pozytywnie i które uważa za właściwe, prowadzić może do wzrostu satysfakcji z życia. Zarazem jednak, jak dowodzą dotychczasowe badania, oba wymiary zaangażowania są ze sobą istotnie skorelowane, zatem analiza korelacji może nie wykazać zróżnicowanego znaczenia obu wymiarów dla satysfakcji z życia. Aby wniknąć w głąb relacji obu wymiarów zaangażowania z satysfakcją z życia, zostanie zastosowana analiza mediacji testująca następującą hipotezę:

Hipoteza 4. Oba wymiary zaangażowania wiążą się pozytywnie z satysfakcją z życia, ale identyfikacja z zaangażowaniem jest mediatorem związku podjęcia zaangażowania z satysfakcją z życia.

Znaczenie pojęcia mediator przyjęte w niniejszych badaniach jest takie, jak proponują Baron i Kenny (1986). Mediatorem jest zatem zmienna, która pośredniczy w zależności lub wpływie zmiennej niezależnej na zależną. Mediator może być elementem mechanizmu wyjaśniającego tę zależność. Zgodnie z ujęciem Hopwooda (2007) mediator jest zmienną w łańcuchu przyczynowym, wiążącym zmienną niezależną z zależną. Efekt mediacji oczekiwany w hipotezie czwartej polega na tym, że wprawdzie zarówno podjęcie zaangażowania, jak i identyfikacja z zaangażowaniem korelują pozytywnie z satysfakcją z życia, ale identyfikacja z zaangażowaniem jest tym elementem, który pośredniczy w zależności, czy mówiąc mocniej – wpływie podjęcia zaangażowania na wzrost satysfakcji z życia. Wysoka korelacja podjęcia zaangażowania z identyfikacją z zaangażowaniem prowadzi do sztucznie zawyżonej korelacji podjęcia zaangażowania z satysfakcją z życia.

Ponieważ test mediacji nie jest zbyt często stosowany w polskich badaniach, poniżej zostanie omówiona szczegółowo procedura jego przeprowadzania.

Na rysunku 1 zostały schematycznie przedstawione dwa modele zależności między zmienną niezależną a zmienną zależną. Pierwszy z nich jest modelem bez mediacji, drugi – modelem z mediacją.

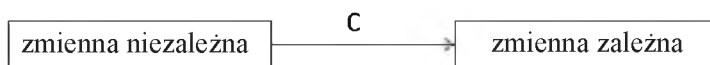

Rys. 1a. Model bez mediacji

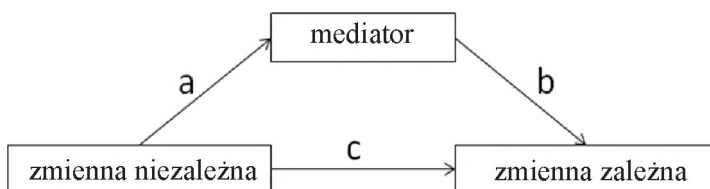

Rys. 1b. Model z mediacją

Rys. 1. Modele zależności (bez mediacji i z mediacją) między zmienną zależną i niezależną (źródło: Baron, Kenny, 1986).

Baron i Kenny (1986) formułują cztery warunki efektu mediacji:

- 1) zależność c jest istotna w modelu bez mediacji;
- 2) zależność a jest istotna w modelu z mediacją;
- 3) zależność b jest istotna w modelu z mediacją;
- 4) zależność c jest nieistotna w modelu z mediacją.

Test efektu mediacji w niniejszych badaniach został przeprowadzony w modelu równań strukturalnych według procedury Hopwooda (2007), dzięki czemu teoretycznie uzasadniona teza o związku przyczynowym może być testowana również w danych zebranych w badaniach korelacyjnych. Model bez mediacji zawiera zmienną latentną podjęcie zaangażowania, budowaną przez pięć itemów ze skali DIDS oraz zmienną latentną satysfakcja z życia, budowaną przez pięć itemów ze skali SWLS. W modelu z mediacją znajduje się dodatkowo mediator, czyli zmienna latentna identyfikacja z zaangażowaniem, budowana przez pięć itemów ze skali DIDS.

4. METODA

4.1. OSOBY BADANE I PROCEDURA

W badaniu wzięło udział łącznie 417 osób w wieku od 19 do 27 lat ($M=22,0$; $SD=2,0$). Mężczyźni stanowili 23% całej grupy. Osobami badanymi byli pracujący i studenci różnych kierunków kilku warszawskich uczelni.

Grupa studentów liczyła 205 osób (84% kobiet i 16,0% mężczyzn) w wieku 19-27 lat (średnia=21, $SD=1,5$). Grupa pracujących liczyła 212 osób (71% kobiet i 29% mężczyzn) w wieku 19-27 lat (średnia=22,9, $SD=2,01$).

Kryterium przydziału do grupy studiujących lub pracujących był fakt posiadania stałej pracy (rozumianej jako takiej, która jest podstawowym źródłem utrzymania dla osoby badanej). Grupa studiujących składała się z osób, które wyłącznie studiują i nie pracują. W grupie pracujących natomiast znalazły się osoby, które mają stałą pracę, niezależnie od tego, czy dodatkowo studiują. Jeśli zatem osoby badane zarówno studiowały, jak i posiadały stałą pracę, zaliczano je do grupy pracujących. Spośród osób pracujących 42,9% badanych zatrudnionych było na umowę na czas nieokreślony, 33% na umowę na czas określony, pozostali zaś posiadali inne rodzaje umów.

Badania przeprowadzono grupowo, metodą papier-olówek, z zachowaniem anonimowości osób badanych.

4.2. ZASTOSOWANE NARZĘDZIA

Pomiar wymiarów tożsamości

Do pomiaru wymiarów tożsamości zastosowano *Dimensions of Identity Development Scale* (DIDS; Luyckx i in., 2008) w polskiej adaptacji Ciecucha (2010). DIDS jest skalą samoopisową, służącą do pomiaru pięciu wymiarów tożsamości: podjęcia zaangażowania, identyfikacji z zaangażowaniem, a także poszukiwania szerokiego, poszukiwania głębokiego i poszukiwania ruminacyjnego.

Pierwsza polska adaptacja narzędzia DIDS została wykonana przez Brzezińską i Piotrowskiego (2010). W swojej adaptacji Ciecuch (2010) zastosował oryginalną 5-stopniową skalę, podczas gdy Brzezińska i Piotrowski (2010) wprowadzili do polskiej adaptacji skalę 6-stopniową. Adaptacja Ciecucha (2010) powstała w ramach badań międzykulturowych, z procedurą tłumaczenia zwrotnego (Brislin, 1970), dyskutowanego z Luyckxem. Polska wersja została zaakceptowana przez Luyckxa w 2010 r. Konfirmacyjne analizy czynnikowe na wynikach badań przeprowadzonych w 2010 r. wykazały problem ze skalą poszukiwania głębokiego: dopiero po wykluczeniu skali poszukiwania głębokiego, model (wówczas czteroczynnikowy) był dobrze dopasowany do danych (Ciecuch, 2010). Po dyskusji wyników z Luyckxem w 2010 r. polska wersja niektórych itemów skali poszukiwania głębokiego została zmodyfikowana. W niniejszych badaniach wykorzystano tę zmodyfikowaną wersję.

Narzędzie zawiera 25 stwierdzeń (po pięć na każdą ze skal), na które należy udzielić odpowiedzi na skali od 1 (*zdecydowanie się nie zgadzam*) do 5 (*zdecydowanie się zgadzam*). Itemy budujące daną skalę ułożone są bezpośrednio po sobie (pierwsze pięć itemów buduje skalę podjęcia zaangażowania, kolejne pięć poszukiwania szerokiego itd.). Aby sprawdzić, czy taki układ itemów niejako sztucznie nie zawyża spójności wewnętrznej skal oraz trafności czynnikowej, Ciecuch (2010) przeprowadził eksperyment psychometryczny. Jedna grupa osób badanych (N=439) otrzymała DIDS z oryginalną kolejnością itemów, podczas gdy druga grupa osób badanych (N=304) z losowym układem itemów. Zmiennymi zależnymi w przeprowadzonym eksperymencie psychometrycznym były wskaźniki rzetelności alfa Cronbacha oraz wskaźniki dopasowania modelu pomiarowego w konfirmacyjnej analizie czynnikowej. Okazało się, że układ itemów (oryginalny versus

losowy) nie różnicował ani wskaźników rzetelności, ani trafności czynnikowej. W niniejszych badaniach zastosowano zatem DIDS z oryginalnym układem itemów.

Współczynniki alfa Cronbacha, określające rzetelność poszczególnych skal, w niniejszych badaniach są następujące: podjęcie zaangażowania – 0,93; identyfikacja z zaangażowaniem – 0,89; poszukiwanie szerokie – 0,79; poszukiwanie głębokie – 0,70; poszukiwanie ruminacyjne – 0,90.

Wyniki weryfikacji trafności czynnikowej polskiej wersji kwestionariusza DIDS w niniejszych badaniach zostaną przedstawione poniżej.

Pomiar satysfakcji z życia

Poziom poznawczego aspektu dobrostanu subiektywnego zmierzono *Skalą Satysfakcji z Życia (SWLS – Satisfaction with Life Scale; Diener, Emmons, Larsen, Griffin, 1985)* w polskiej adaptacji Juczyńskiego. Jest to skala samoopisowa, zawierająca pięć stwierdzeń składających się na wynik ogólny satysfakcji z życia. W niniejszych badaniach zamiast siedmiostopniowego formatu odpowiedzi zastosowano skalę pięciostopniową zawierającą ocenę stwierdzeń od 1 („*zupełnie się nie zgadzam*”) do 5 („*całkowicie zgadzam się*”). Zmiana ta podyktowana była tym, iż badania te były częścią większego międzynarodowego programu, w którym kwestionariusz SWLS zawierał właśnie skalę pięciostopniową. Rzetelność narzędzia, oszacowana na podstawie współczynnika alfa Cronbacha w niniejszych badaniach wynosi 0,77.

5. WYNIKI

Pierwszym krokiem była weryfikacja trafności czynnikowej obu zastosowanych metod w confirmacyjnej analizie czynnikowej. Oszacowanie dopasowania oparto na wskaźniku RMSEA oraz CFI. Wskaźnik RMSEA (*root mean square error of approximation*) odzwierciedla poziom dopasowania modelu do macierzy kowariancji, biorąc pod uwagę ilość stopni swobody i wielkość próby (Brown, 2006). Za akceptowalny poziom odcięcia przyjmuje się RMSEA=0,08 (Hu, Bentler, 1999; Marsh, Hau, Wen, 2004). Wskaźnik CFI (*comparative fit index*) powyżej 0,9 uznawany jest za próg akceptowalności modelu (Hu, Bentler, 1999).

Model pomiarowy DIDS zbudowany z 25 zmiennych obserwowalnych (itemów) i pięciu zmiennych latentnych (mierzone wymiary) okazał się dobrze dopasowany do danych. Po skorelowaniu trzech par błędów (zawsze w obrębie jednego wymiaru), sugerowanych przez wskaźniki modyfikacji (item 6 z itemem 7; item 17 z itemem 18; item 22 z itemem 24), wskaźniki dopasowania były następujące: $\chi^2=881,6$; $df=262$; CFI=0,907; RMSEA=0,75, co zgodnie ze wskazanymi powyżej kryteriami oznacza satysfakcjonującą trafność czynnikową.

W modelu pomiarowym SWLS uzyskano następujące wskaźniki dopasowania: $\chi^2=14,1$; $df=5$; CFI=0,983; RMSEA=0,66. Zgodnie z przywołanymi powyżej kryteriami można uznać, że model pomiarowy jest dobrze dopasowany do danych.

Po weryfikacji trafności czynnikowej obu zastosowanych narzędzi przystąpiono do weryfikacji hipotez. W tabeli 1 znajdują się średnie mierzonych zmiennych wraz z testem t różnic między grupą osób pracujących a grupą osób studiujących.

Tabela 1. Średnie oraz odchylenia standardowe (w nawiasach) mierzonych zmiennych w grupie studentów oraz pracujących wraz z testem t.

	Osoby studiujące	Osoby pracujące	t
Podjęcie zaangażowania	3,6 (0,90)	3,6 (0,81)	-0,41
Poszukiwanie szerokie	3,7 (0,67)	3,7 (0,66)	0,41
Poszukiwanie ruminacyjne	2,8 (0,98)	3,0 (0,99)	-2,23*
Identyfikacja z zaangażowaniem	3,7 (0,71)	3,7 (0,73)	0,23
Poszukiwanie głębokie	3,6 (0,64)	3,6 (0,60)	-0,19
Satysfakcja z życia	3,1 (0,72)	3,0 (0,67)	1,9

* $p < 0,05$

Nie stwierdzono różnic między studentami a pracującymi ani w poziomie wymiarów zaangażowania, ani w dwóch wymiarach poszukiwania: szerokim i głębokim. Hipoteza pierwsza nie została zatem potwierdzona.

W tabeli 2 znajdują się współczynniki korelacji między mierzonymi zmiennymi, osobno w grupie studentów oraz osób pracujących.

Tabela 2. Korelacje między mierzonymi zmiennymi. Nad przekątną znajdują się korelacje w grupie studentów, pod przekątną znajdują się korelacje w grupie pracujących.

	(1)	(2)	(3)	(4)	(5)	(6)
(1) Podjęcie zaangażowania	-	0,18*	-0,63**	0,48**	0,37**	0,38**
(2) Poszukiwanie szerokie	-0,03	-	0,12	0,24**	,39**	0,27**
(3) Poszukiwanie ruminacyjne	-0,66**	0,32**	-	-0,55	-,014*	-0,32**
(4) Identyfikacja z zaangażowaniem	0,69**	0,13	-0,51**	-	0,63**	0,45**
(5) Poszukiwanie głębokie	0,35**	0,28**	-0,17*	0,48**	-	0,30**
(6) Satysfakcja z życia	0,37**	0,08	-0,39**	0,38**	0,30**	-

** $p < 0,01$ * $p < 0,05$

Hipoteza druga i trzecia zostały zweryfikowane w analizie regresji. Jako zmienne wyjaśniające wprowadzono do niej wszystkie wymiary kształtowania tożsamości, ponieważ – po pierwsze – tak zakładały hipotezy, oraz – po drugie – współczynniki korelacji wymiarów z satysfakcją z życia okazały się istotne (jedyny wyjątek to nieistotna korelacja satysfakcji z życia z poszukiwaniem szerokim w grupie pracujących, co jest zgodne z hipotezą trzecią). Przeprowadzone zostały również analizy regresji krokowej, w której pierwszym kroku zostały wprowadzone zmienne: wiek oraz płeć, a w drugim kroku wymiary tożsamości. Okazało się, że ani płeć ani wiek

nie były istotnymi predyktorami satysfakcji z życia, zatem dla uproszczenia obrazu zależności, w tabeli 3 została zaprezentowana analiza regresji, w której zmiennymi wyjaśniającymi są wyłącznie wymiary tożsamości.

Tabela 3. Związek pomiędzy wymiarami tożsamości a satysfakcją z życia (współczynniki beta w analizie regresji).

	Cała grupa adjR ² =0,23***	Studenci adjR ² =0,24***	Pracujący adjR ² =0,21***
Podjęcie zaangażowania	0,01	-0,02	0,04
Poszukiwanie szerokie	0,17**	0,22**	0,12
Poszukiwanie ruminacyjne	-0,20***	-0,22*	-0,33***
Identyfikacja z zaangażowaniem	0,16*	0,28*	0,09
Poszukiwanie głębokie	0,11	0,02	0,15*

*** p<0,001

** p<0,01

* p<0,05

Poszukiwanie ruminacyjne okazało się istotnym negatywnym predyktorem zadowolenia z życia zarówno w całej grupie badanej, jak i w podgrupach studentów i pracujących. Uzyskany wynik stanowi potwierdzenie hipotezy drugiej.

Poszukiwanie głębokie oraz poszukiwanie szerokie wiążą się z satysfakcją z życia w różny sposób w grupie studentów i pracujących. W grupie studentów poszukiwanie szerokie okazało się być predyktorem satysfakcji z życia, natomiast w grupie pracujących – poszukiwanie głębokie. Uzyskany wynik stanowi potwierdzenie hipotezy trzeciej.

Weryfikację hipotezy czwartej przeprowadzono zgodnie z omówioną powyżej propozycją Barona i Kenny'ego (1986) w modelu równań strukturalnych według propozycji Hopwooda (2007).

Na rysunku 2 przedstawiono model bez mediacji (2a) oraz model z mediacją (2b) w grupie studentów. Na rysunku 3 przedstawiono model bez mediacji (3a) oraz model z mediacją (3b) w grupie pracujących. W tabeli 4 zostały przedstawione wskaźniki dopasowania testowanych modeli w obu grupach.

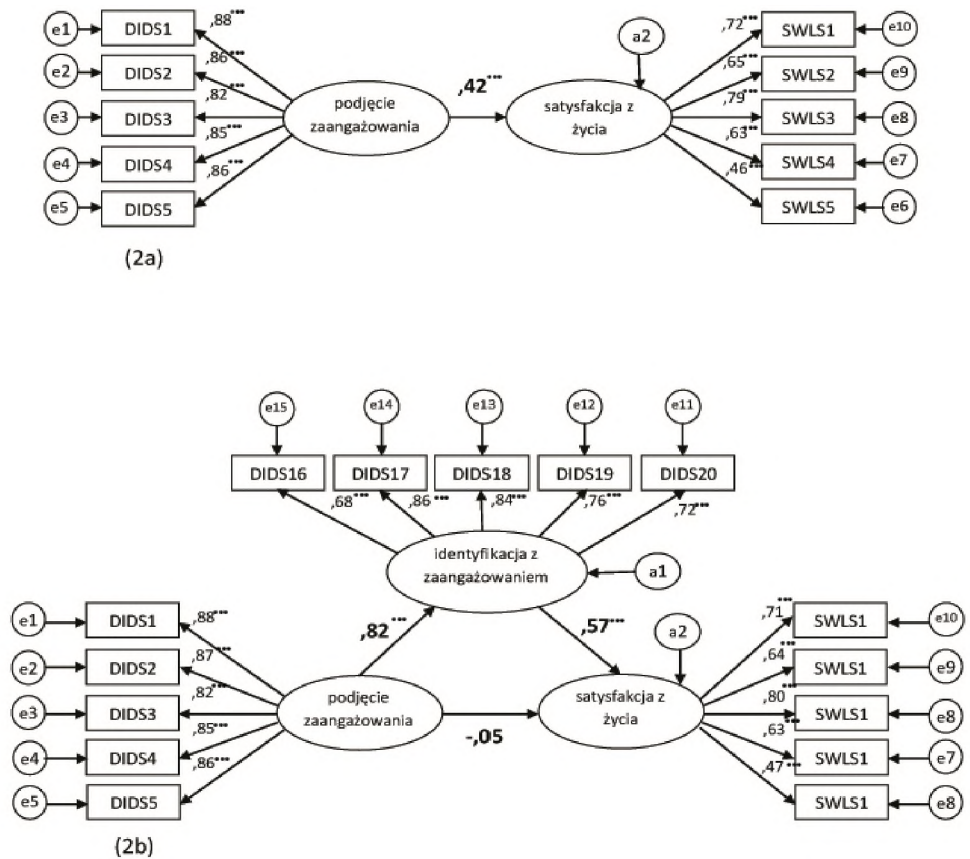

Rys. 2. Model bez mediacji (2a) oraz model z mediacją (2b) w grupie studentów.

*** p<0,001

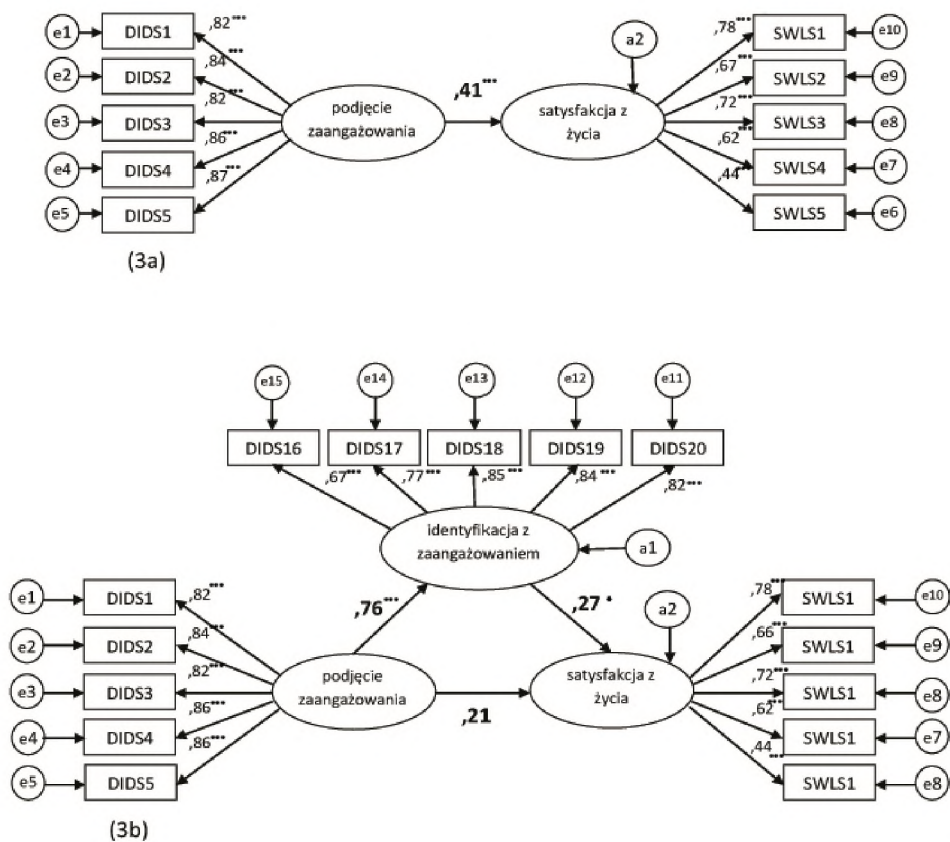

Rys. 3. Model bez mediacji (3a) oraz model z mediacją (3b) w grupie pracujących.

*** $p < 0,001$

** $p < 0,01$

* $p < 0,05$

Tabela 4. Wskaźniki dopasowania modeli z mediacją i bez mediacji w grupie studentów i pracujących.

	χ^2	df	CFI	RMSEA	SRMR
<u>Studenci</u>					
Model bez mediacji (2a)	75,6	34	0,963	0,077	0,042
Model z mediacją (2b)	229,0	87	0,926	0,089	0,052
<u>Pracujący</u>					
Model bez mediacji (3a)	40,0	34	0,994	0,029	0,051
Model z mediacją (3b)	240,0	87	0,920	0,091	0,056

Biorąc pod uwagę kryteria dopasowania modeli omówione powyżej, uznać można, że wszystkie testowane modele są dobrze dopasowane do danych. Wprawdzie RMSEA w modelu z mediacją jest na granicy akceptowalności, ale wszystkie inne wskaźniki świadczą, że dopasowanie modeli jest satysfakcjonujące.

Zarówno w grupie studentów, jak i pracujących związek podjęcia zaangażowania z satysfakcją z życia w modelu z mediacją jest istotny, zatem pierwsze kryterium Barona i Kenny'ego (1986) zostało spełnione. W obu badanych grupach związki podjęcia zaangażowania z identyfikacją z zaangażowaniem oraz identyfikacji z zaangażowaniem z satysfakcją z życia w modelu z mediacją są istotne, zatem drugie i trzecie kryterium Barona i Kenny'ego (1986) zostały spełnione. Kluczowe, czwarte kryterium również zostało spełnione. Istotny związek podjęcia zaangażowania z satysfakcją z życia w modelu bez mediacji, przestał być istotny w modelu z mediacją w obu badanych grupach. Okazało się zatem, że identyfikacja z zaangażowaniem w pełni mediuje związek podjęcia zaangażowania z satysfakcją z życia. Czwarta hipoteza została zatem potwierdzona.

6. DYSKUSJA WYNIKÓW

Współczesne koncepcje kształtowania się poczucia tożsamości w większości mają swoje korzenie w psychospołecznej teorii Eriksona. Ujęcie zaproponowane przez Luyckxa i współpracowników (Luyckx i in., 2006, 2008) także stanowi próbę operacjonalizacji tej teorii. Wyróżnili oni pięć wymiarów kształtowania się poczucia tożsamości: podjęcie zaangażowania, identyfikację z zaangażowaniem oraz trzy rodzaje poszukiwania: szerokie, głębokie i ruminacyjne.

Głównym celem niniejszych badań było zbadanie zróżnicowania natężenia tych wymiarów w grupie studentów oraz pracujących oraz ich związków z poznawczym aspektem dobrostanu subiektywnego, czyli satysfakcją z życia (Diener, 1985).

Hipoteza dotycząca wyższego nasilenia podjęcia zaangażowania u pracujących oraz wyższego nasilenia poszukiwania szerokiego u studentów nie została potwierdzona. Okazało się, że podjęcie pracy nie ma związku z nasileniem poszukiwania i zaangażowania. Warto przypomnieć, że w przyjętym modelu Luyckxa (Luyckx i in., 2006, 2008) pomiar wszystkich wymiarów kształtowania tożsamości dotyczy sfery planów na przyszłość. Być może dlatego nie stwierdzono różnic między

badanymi grupami różniącymi się faktem podjęcia stałej pracy. Powodem braku wykazania relacji pomiędzy faktem podjęcia pracy a wymiarami tożsamości może być również kryterium doboru osób badanych do poszczególnych grup: o ile wśród studentów znajdowały się osoby, które jedynie studiują, a nie pracują, o tyle wśród pracujących znaleźli się zarówno ci, którzy jedynie pracują, jak również tacy, którzy również dodatkowo studiują zaocznie. Z tego faktu może wynikać wniosek, że w rzeczywistości zbadane zostały różnice nie pomiędzy pracującymi, a studiującymi, ale pomiędzy studiującymi i osobami, które łączą studia z pracą.

Poszukiwanie ruminacyjne wiąże się negatywnie z satysfakcją z życia zarówno wśród pracujących, jak i studentów (co jest potwierdzeniem hipotezy drugiej). Poszukiwanie ruminacyjne, tak jak w badaniach Luyckxa i wsp. (Luyckx i in., 2008, Luyckx, Soenens, Goossens, Beckx, Wouters, 2008) okazało się być kryzysogennym aspektem poszukiwania. Dotychczasowe badania wskazywały na adaptacyjny charakter poszukiwania głębokiego (Luyckx i in. 2008) oraz, że poszukiwanie szerokie może mieć aspekt zarówno negatywny (wyrażony poprzez powiązania z dużą liczbą konfliktów interpersonalnych i obecnością objawów depresyjnych – Luyckx i in. 2008), jak i pozytywny (wyrażony poprzez pozytywne związki z adaptacyjną formą perfekcjonizmu, Luyckx, Soenens, Goossens, Beckx, Wouters, 2008). Przedstawione w niniejszym artykule badania rzuciły więcej światła na znaczenie procesów poszukiwania głębokiego i szerokiego.

Okazało się, że pozostałe wymiary tożsamości w różny sposób przyczyniają się do satysfakcji z życia w badanych grupach. W grupie studentów szczególną wydaje się rolę poszukiwania szerokiego (poszukiwania nowych informacji dotyczących dziedzin, w które dana osoba jeszcze się nie zaangażowała), natomiast wśród osób pracujących istotne znaczenie ma poszukiwanie głębokie (zglębianie wiedzy dotyczącej już wybranej dziedziny). Poszukiwanie szerokie odnosi się do podejmowania przez jednostkę inicjatywy, jest przejawem pewnej aktywności w stosunku do siebie i swojego życia. Jest również szukaniem pomysłu na siebie, poszukiwaniem różnych możliwości działań odpowiednich dla swojego systemu wartości. Taka postawa z pewnością bardziej wpływa na zwiększenie dobrostanu psychicznego niż postawa obojętności wobec życia i trwanie w bezruchu. Wydaje się, że poszukiwanie szerokie szczególnie rolę pełni w okresie edukacji, kiedy człowiek przede wszystkim poszerza swoją wiedzę i wciąż jest na etapie podejmowania decyzji, w który aspekt rzeczywistości się zaangażować. Powiązania poszukiwania szerokiego z satysfakcją z życia wskazują na to, że ten rodzaj poszukiwania jest właściwą formą aktywności poznawczej na tym etapie życia człowieka, jakim jest kontynuowanie nauki. Poszukiwanie głębokie jest z kolei zglębianiem obszaru, który w jakiś sposób zainteresował jednostkę, wiąże się ze zbieraniem informacji na temat, który jest człowiekowi w szczególności sposób bliski. U osób, które podjęły już stałą pracę ten rodzaj poszukiwania może wiązać się z już podjętą decyzją dotyczącą dalszego życia, co może nieść ze sobą wzrost życiowej satysfakcji. Warto zarazem podkreślić, że nie odnotowano różnic między badanymi grupami w poziomie satysfakcji z życia. Ten sam poziom satysfakcji jest jednakże pochodną różnych procesów tożsamościowych w obu badanych grupach.

Luyckx w swej koncepcji (Luyckx i in., 2006, 2008) wskazał, że zarówno zaangażowanie, jak i identyfikacja z nim, wiążą się pozytywnie z pozytywnym funkcjonowaniem człowieka. Najważniejszym i najbardziej wyrazistym wynikiem uzyskanym w niniejszych badaniach jest mediacyjny charakter identyfikacji z zaangażowaniem. Okazało się, że pozytywne związki podjęcia zaangażowania z satysfakcją z życia znikają po wprowadzeniu mediatora – identyfikacji z zaangażowaniem. Związek podjęcia zaangażowania z satysfakcją z życia może być zatem artefaktem statystycznym, wynikającym z silnego wzajemnego związku obu wymiarów zaangażowania. Wprowadzenie do modelu identyfikacji z zaangażowaniem jako mediatora w wyraźny sposób wykazało, że podjęcie zaangażowania prowadzi do satysfakcji z życia tylko wtedy, jeśli następuje po nim identyfikacja z zaangażowaniem. Samo podjęcie zaangażowania jest neutralne względem poziomu satysfakcji z życia.

Zgodnie z modelem Luyckxa (Luyckx i in., 2006, 2008) identyfikacja z zaangażowaniem następuje po podjęciu zaangażowania. Identyfikacja z zaangażowaniem, czyli stopień, w jakim jednostka czuje, że to, co wybrała jest faktycznie jej wyborem, daje poczucie bezpieczeństwa i umacnia wiarę człowieka we własne siły i w podjęte decyzje. W konsekwencji prowadzi to do wzrostu satysfakcji z życia.

Uzyskane wyniki stanowią argument na rzecz zasadności rozróżnienia szczegółowych wymiarów zaangażowania i poszukiwania w modelu kształtowania tożsamości Luyckxa (Luyckx i in., 2006, 2008). Zarówno wyszczególnione rodzaje poszukiwania, jak i zaangażowania w odmienny sposób funkcjonują w przestrzeni psychicznej człowieka. W niniejszych badaniach wykazano ich znaczący wkład do wyjaśnienia satysfakcji z życia. Wkład ten jest jednak wyraźnie zróżnicowany, choć zróżnicowanie to można opisać dość precyzyjnymi regułami (zróżnicowany związek wymiarów poszukiwania z satysfakcją z życia w zależności od faktu podjęcia stałej pracy oraz mediacyjny charakter identyfikacji z zaangażowaniem).

Przeprowadzone badanie nie jest jednak wolne od ograniczeń. Przede wszystkim należy wskazać na trzy problemy, które warto podjąć w kolejnych badaniach. Po pierwsze – badane grupy były nierównoliczne pod względem płci. Po drugie – wątpliwości wzbudzać może kryterium podziału na grupę studiujących oraz pracujących. Jak to wyjaśniono powyżej kryterium tym był fakt posiadania stałej pracy. W konsekwencji część osób pracujących również studiowała. Kolejne badania, weryfikujące zidentyfikowane w niniejszych badaniach mechanizmy, warto przeprowadzić w trzech grupach: osób tylko studiujących, osób tylko pracujących oraz osób studiujących i pracujących jednocześnie. Po trzecie, przeprowadzono badania poprzeczne, chociaż w analizie i dyskusji wyników posługiwano się kategoriami następstwa czasowego (identyfikacja z zaangażowaniem następująca po podjęciu zaangażowania). Wprawdzie teoretyczne uzasadnienie w modelu Luyckxa (Luyckx i in., 2006, 2008) oraz zastosowany model równań strukturalnych dopuszcza taką formę interpretacji, ale warto byłoby przeprowadzić badania longitudinalne, w których uchwycyony zostałby moment podjęcia zaangażowania i pojawiania się identyfikacji z zaangażowaniem.

Znalezione zależności warto byłoby również zweryfikować w badaniach międzykulturowych, ponieważ dotychczas przeprowadzone badania (Karaś, Ciecuch,

Negru, Crocetti, 2012), wykazały, że może istnieć zróżnicowanie międzykulturowe pomiędzy relacjami wymiarów tożsamości z różnymi aspektami dobrostanu psychicznego.

Wobec wykazanych powiązań między wymiarami tożsamości a dobrostanem, warto zastanowić się również nad próbą skonstruowania spójnego modelu teoretycznego wiążącego te wymiary, zwłaszcza, że podobny model, wiążący jednak z dobrostanem trzy wymiary tożsamości nawiązujące do koncepcji Meeusa, został potwierdzony empirycznie (Karaś, Ciecuch, Negru, Crocetti, 2012).

BIBLIOGRAFIA

- Arnett, J.J. (2000). Emerging adulthood: A theory of development from the late teens through the twenties. *American Psychologist*, 55, 469-480.
- Baron, R.M., Kenny, D.A. (1986). The moderator-mediator variable distinction in social psychological research: Conceptual, strategic, and statistical considerations. *Journal of Personality and Social Psychology*, 5(6), 1173-1182.
- Brislin, R.W. (1970). Back-translation for cross-cultural research. *Journal of Cross-Cultural Psychology*, 1, 185-216.
- Berzonsky, M.D. (2011). A social-cognitive perspective on identity construction. W: S.J. Schwartz, K. Luyckx, & V. L. Vignoles, (red.). *Handbook of identity theory and research* (s. 55-76). New York: Springer.
- Brown, T.A. (2006). *Confirmatory factor analysis for applied research*. New York: Guilford Press.
- Brzezińska, A.I., Appelt, K., Ziółkowska, B. (2008). Rozwój w okresie dorastania. W: J. Strelau, D. Doliński (red.), *Psychologia – Podręcznik akademicki, tom 2*, (s. 232-262). Gdańsk: Gdańskie Wydawnictwo Psychologiczne.
- Brzezińska, A.I., Piotrowski, K. (2010). Polska adaptacja Skali Wymiarów Rozwoju Tożsamości (DIDS). *Polskie Forum Psychologiczne*, 15(1), 66-84.
- Brzezińska, A.I., Piotrowski, K. (2011). Formowanie się tożsamości i poczucie samodzielności a niepełnosprawność w okresie wylaniającej się dorosłości i wczesnej dorosłości, *Człowiek – niepełnosprawność – społeczeństwo*, 1(13), 98-100.
- Ciecuch, J. (2010). *Wewnętrzne zróżnicowanie zaangażowania i poszukiwania. Polskie badania weryfikujące pięciowymiarowy model kształtowania tożsamości*. Wystąpienie na XIX Ogólnopolskiej Konferencji Psychologii Rozwojowej, Łódź.
- Crocetti, E., Rubini, M., Meeus, W. (2008). Capturing the dynamics of identity formation in various ethnic groups: development and validation of three-dimensional model. *Journal of Adolescence*, 31, 207-222.
- Crocetti, E., Rubini, M., Luyckx, K., Meeus, W. (2008). Identity Formation in Early and Middle Adolescents From Various Ethnic Groups: From Three Dimensions to Five Statuses. *Journal of Adolescence*, 37, 983-996.
- Czapiński, J. (2012). *Psychologia pozytywna. Nauka o szczęściu, zdrowiu, sile i cnocie człowieka*. Warszawa: Wydawnictwo Naukowe PWN.
- Diener, E., Suh, E.M., Lucas, R.E., Smith, H.L. (1999). Subjective Well-Being: Three Decades of Progress, *Psychological Bulletin*, 125(2), 276-302.

- Diener, E., Emmons, R.A., Larsen, R.J., Griffin, S. (1985). The Satisfaction With Life Scale. *Journal of Personality Assessment*, 49, 71-75.
- Diener, E. (1984). Subjective well-being. *Psychological Bulletin*, 95(3), 542-575.
- Erikson, E.H. (2004). *Tożsamość a cykl życia*. Wydawnictwo Zysk i S-ka.
- Hopwood, C., (2007). Moderation and mediation in structural equation modeling: Applications for early intervention research. *Journal of early intervention*, 29(3), 262-272.
- Hu, L., Bentler, P.M. (1999). Cutoff criteria for fit indexes in covariance structure analysis: Conventional criteria versus new alternatives. *Structural Equation Modeling*, 6, 1-55.
- Karaś, D., Ciecuch, J., Negru, O., Crocetti, E. (2012). Relationships between identity development and well-being in Poland, Italy and Romania. Wysłane do publikacji.
- Karaś, D., Klym, M., Ciecuch, J. (2012). Eudajmonistyczny dobrostan psychiczny a kształtowanie poczucia tożsamości w sferze edukacyjnej i zawodowej. Wysłane do publikacji.
- Luyckx, K., Schwartz, S. J., Goossens, L., Beyers, W., Missotten, L. (2011). Processes of Personal Identity Formation and Evaluation. W: S.J. Schwartz, K. Luyckx, V.L. Vignoles (red.) *Handbook of identity theory and research, Volume 1: Structures and Processes*, Springer, 77-98.
- Luyckx, K., Schwartz, S., Berzonsky, M., Soenens, B., Vansteenkiste, M., Smits, I., Goossens, L. (2008). Capturing ruminative exploration: extending the four dimensional model of identity formation in late adolescence. *Journal of Research in Personality*, 42, 58-82.
- Luyckx, K., Soenens, B., Goossens, L., Beckx, K., Wouters, S. (2008). Identity exploration and commitment in late adolescence: correlates of perfectionism and mediating mechanisms on the pathway to well-being. *Journal of Social and Clinical Psychology*, 7(4), 336-361.
- Luyckx, K., Soenens, B., Berzonsky, M., Smits, I., Goossens, L., Vansteenkiste, M. (2007). Information-oriented identity processing, identity consolidation, and well-being: The moderating role of autonomy, self-reflection and self-rumination. *Personality and Individual Differences*, 43, 1099-1111.
- Luyckx, K., Goossens, L., Soenens, B., Beyers, W. (2006). Unpacking commitment and exploration – preliminary validation of an integrative model of late adolescent identity formation. *Journal of Adolescence*, 29, 361-378.
- Marcia, J.E. (1966). Development and validation of ego-identity status. *Journal of Personality and Social Psychology*, 3(5), 551-558.
- Marcia, J.E. (1980). Identity in Adolescence. W: J. Adelson (red), *Handbook of Adolescent Psychology*. New York: Wiley, 159-187.
- Marsh, H.W., Hau, K.-T., Wen, Z. (2004). In search of golden rules: Comment on hypothesis- testing approaches to setting cutoff values for fit indexes and dangers in overgeneralizing Hu and Bentler's (1999) findings. *Structural Equation Modeling*, 11, 320-341.

- Negru, O., Crocetti, E. (2010). Dimensions of well-being and identity development in Romanian and Italian emerging adults: a cross-cultural analysis, EHPS, Cluj, Romania.
- Ryff, C.D. (1989). Happiness is Everything, or Is It? Explorations on the Meaning of Psychological Well-Being. *Journal of Personality and Social Psychology*, 57, 1069-1081.
- Oleszkowicz, A., Senejko, A. (2011). Dorastanie. W: J. Trempała (red.), *Psychologia rozwoju człowieka* (s. 259-286). Warszawa: Wydawnictwo Naukowe PWN.
- Trempała, J. (red.) (2012). *Psychologia rozwoju człowieka. Przedmowa*, s. XI-XVI. Warszawa: Wydawnictwo Naukowe PWN.
- Vignoles, V.L., Schwartz, S.J., Luyckx, K. (2011) Introduction: Toward an Integrative View of identity. W: S.J. Schwartz, K. Luyckx, V.L. Vignoles (red.), *Handbook of identity theory and research, Volume 1: Structures and Processes*, Springer, 77-98.
- Waterman, A.S., Schwartz, S.J., Zamboanga, B.L., Ravert, R.D., Williams, M.K., Agocha, V. B, Kim, S. Y., Donnellan, M.B. (2010). The Questionnaire for Eudaimonic Well-Being: Psychometric properties, demographic comparisons, and evidence of validity. *The Journal of Positive Psychology*, 5(1), 41-61.
- Wojciechowska, L. (2011). Dobrostan psychiczny adolescenta w obliczu realizacji rozwojowych zadań społecznych. W: D. Borecka-Biernat (red.), *Zaburzenia w zachowaniu dzieci i młodzieży w kontekście trudnych sytuacji szkolnych i pozaszkolnych* (s. 13-40). Kraków: Oficyna Wydawnicza Impuls.